

日進市商工会員 各位

日進市商工会
会長 福安 克彦

「就職ガイダンス（新卒・インターンシップの部、中途の部）」の 参加企業の募集について（依頼）

残暑の候、ますます御清栄のこととお喜び申し上げます。

日頃は、本協議会事業の推進につきまして、格別の御理解、御協力を賜り厚くお礼申し上げます。

さて、『就職ガイダンス 業界研究&インターンシップイベント』を下記の日程で開催いたします。当該事業に御出展いただける企業様を募集いたしますので、皆さまの参加申込をお待ちいたしております。

記

『就職ガイダンス（新卒・インターンシップの部、中途の部）』

○日時：令和2年2月11日（火・祝）

- ・第1部（新卒、第2新卒、インターンシップ） 午後1時～午後5時
- ・第2部（中途（49歳以下）） 午後5時～午後7時

○場所：ウインクあいち 8階展示場フロア

○対象来場者：

第1部（新卒、第2新卒、インターンシップ）

- ・大学・大学院・短期大学・高等専門学校・専修学校（専門課程）・高等技術専門学校（高卒2年課程）の学生（特に令和3年3月に卒業予定の学生）
- ・上記学校を卒業後3年以内の既卒者、インターンシップを希望する学生

第2部（中途（49歳以下））

- ・49歳以下の中途求職者（高卒含む）

○参加市町：大府市、豊明市、日進市、長久手市、東郷町、みよし市、瀬戸市、尾張旭市 合計110社程度を予定

○参加費：5万円/社（各部のどちらかのみでの参加でも5万円となります。）

○説明会形式：来場者に企業概要・仕事内容・業界紹介・インターンシップ受入情報などを説明していただきます。

○ブースの概要 <1ブースの施設>

- ・長机 1台
- ・折畳イス（企業側+学生側）2+3席
- ・背面パーテーション 1枚
（画鋸・ピンOK、テープ・木ネジNG）
- ・企業名看板（H300×W900） 1枚
- ・電源（タブ持参OK） 1か所
- ・横ブースとの仕切り

<出展スペース例>

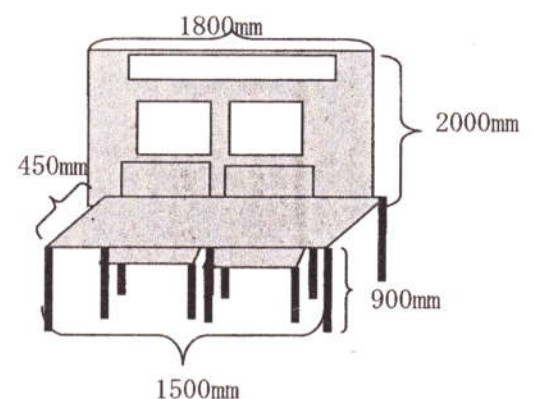

○その他

10月下旬に参加企業様につきましては、イベント当日に来場者に配布する冊子に掲載する企業情報調査用紙を配布させていただきます。